

RODKICKER - MEREV ALBA - RÚDALBA



 **SELDÉN**
for sailing

 naviter

Rodkicker - merev alba -rúdalba

A Seldén merev rúdalba segítségével könnyebben kezelheted a vitorlát. Elkerülheted, hogy a bumm a cockpit tetejére essen, útban legyen vagy fejbe vágjon. Ha gázrugóval felszerelt modellt választasz, akkor az automatikusan megemeli a bummot, amikor elengeded az alba kötelét. Kiváló segítség lehet a grósz finomhangolásánál is. A Seldén Rodkicker megduplázza a már meglévő alba áttétet is.

A gázrugó nélküli modellek könnyen kiegészíthetők a későbbiekben gázrugóval.

Ha egy Rodkickert utólag szerelnél fel egy meglévő Seldén rudazatra, az eredeti árbóc és bummveret is használható.

A Seldén Rodkicker eloxált alumíniumból készül, megfelel a szigorú minőségi és teljesítmény szabványoknak is.

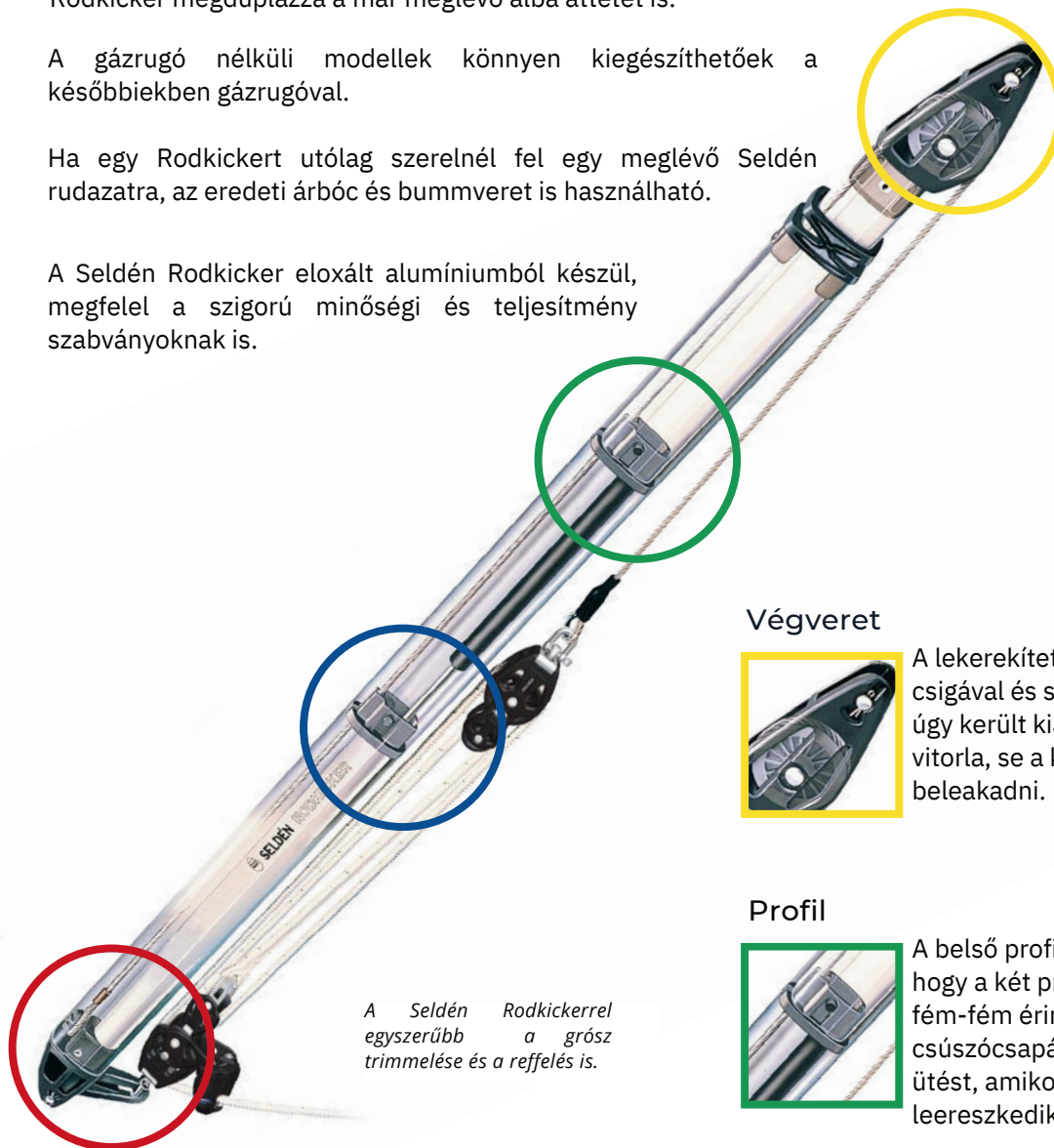

A Seldén Rodkickerrel egyszerűbb a grósz trimmelése és a reffelés is.

Végveret



A lekerekített végveret rejtett csigával és süllyesztett sasszeggel úgy került kialakításra, hogy se a vitorla, se a kötelek ne tudjanak beleakadni.

Profil



A belső profil végzárója úgy működik, hogy a két profilnál megakadályozza a fém-fém érintkezést. A felső csúszócsapágy pedig csillapítja az ütést, amikor a bumm hirtelen leereszkedik.

Könnyű telepítés, könnyű kezelhetőség



A kiálló csigarögzítőfűl lehetővé teszi a csiga elfordulását akár jobbra, akár balra.

A Rodkickert részletes szerelési és használati utasítással szállítjuk, így könnyen felszerelhető.

Gázrugó



Amennyiben gázrugóval is kiegészítet, akkor az a működés során automatikusan megemeli a bummot ha az alba kötelét elengeded. Kis szélben tehermentesíti a vitorlát, illetve a beépített csigának köszönhetően megduplázza a már meglévő alba áttétet is.

A gázrugóval ellátott Rodkicker helyettesíti a dirket, így a reffelés is gyors és egyszerű.

Válaszd a megfelelő méretet

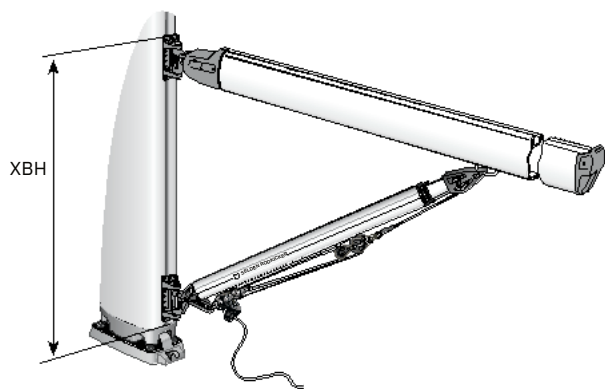

Árbócról működő rodkicker





Cockpitből működő rodkicker

A választás elsősorban a hajó visszaállítónyomatékán múlik.

Az alábbi táblázat mutatja a megfelelő típust az egytestű hajókhoz.

A gázrugók többféle erősségekben állnak rendelkezésre annak érdekében, hogy megfeleljen a bumm és a felhelyezett vitorla súlyának és követni tudja a rodkicker kitérés szögének változásait. A szög a bummveret magasságától és a rugó hosszától függően változik.

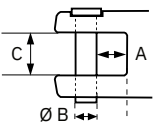
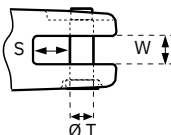
		Type 05	Type 10		Type 20		Type 30		
	Max. visszaállító nyomaték	frac. rig masthead rig	12.5 kNm 15.0 kNm	25 kNm 35 kNm		50 kNm 70 kNm		120 kNm 160 kNm	
	Max. hajósúly	frac. rig. masthead rig	2.5 tonnes 3.9 tonnes	5 tonnes 6 tonnes		9 tonnes 11 tonnes		20 tonnes 25 tonnes	
Jelenlegi Seldén bumm Korábbi Seldén / Kemp bumm			B087-B120 86/59-111/75	B087-B152 86/59-111/75, 128/90		B171-B200 150/105-189/132, 206/139		B200-B250	
	Bumm magassága (XBH)		< 900 mm	≤ 1100 mm > 1100 mm		≤ 1400 mm > 1400 mm		≤ 1800 mm > 1800 mm	
	Rodkicker típusa		05 Standard	10 Standard	10 Long	20 Standard	20 Long	30 Standard 30 Long	
	Min. hosszúság (L)		1150 mm	1360 mm	1670 mm	1720 mm	2260 mm	2200 mm 2700 mm	
	Gázrugó nélkül*	Cikkszám	058-036-05	058-036-10	058-036-13	076-046-10	076-046-13	094-056-10	094-056-13
	normál* gázrugóval	Cikkszám Rugóerő=	058-036-06 0.7 kN	058-036-11 0.6 kN	058-036-14 0.6 kN	076-046-11 1.2 kN	076-046-14 1.2 kN	094-056-11 2.5 kN	094-056-14 2.5 kN
	erős* gázrugóval	Cikkszám Rugóerő =	-	058-036-12 1.2 kN	058-036-15 1.2 kN	076-046-12 2.5 kN	076-046-15 2.5 kN	094-056-12 5 kN	094-056-15 5 kN
	extra erős* gázrugóval	Cikkszám Rugóerő =	-	058-036-16 2.5 kN	058-036-17 2.5 kN	076-046-16 5 kN	076-046-17 5 kN	-	-
Biztonságos munkateherbírási			8 kN	12kN		18kN		38 kN	
	Normál gázrugókészlet	Cikkszám Rugóerő =	308-038-03 0.7 kN 308-038 (csak gázrugó)	308-070-03 0.6 kN 308-070 (csak gázrugó)		308-071-03 1.2 kN 308-071 (csak gázrugó)		308-072-03 2.5 kN 308-072 (csak gázrugó)	
	Erős gázrugókészlet	Cikkszám Rugóerő=	-	308-071-04 1.2 kN 308-071 (csak gázrugó)		308-072-04 2.5 kN 308-072 (csak gázrugó)		308-073-04 5 kN 308-073 (csak gázrugó)	
	Extra erős gázrugókészlet	Cikkszám Rugóerő=	-	308-072-05 2.5 kN 308-072 (csak gázrugó)		308-073-05 5 kN 308-073 (csak gázrugó)		-	
		alsó veret	A = 9, Ø B = 10, C = 20 Clevis pin 165-207	alsó veret		alsó veret		alsó veret	
		felső veret	S = 7, Ø T = 10, W = 12 Clevis pin 165-205	felső veret		felső veret		felső veret	
				A = 9, Ø B = 10, C = 20 Clevis pin 165-207		A = 11, Ø B = 12, C = 20 Clevis pin 165-404		A = 14, Ø B = 16, C = 30 Clevis pin 165-556	
				S = 7, Ø T = 10, W = 12 Clevis pin 165-205		S = 12, Ø T = 12, W = 14 Clevis pin 165-409		S = 11, Ø T = 16, W = 16 Clevis pin 165-555	

*A rugóheveder nem tartozék

Ha nem vagy biztos abban, hogy melyik típust válaszd, mi segítünk!



DINGIKKEELBOATOKYACHTOK

A svéd Seldén Csoport a világ vezető karbon és alumínium árbóc és merevítőrendszer gyártója.

Jól ismert márkái a Seldén és a Furlex. Megbízható termékeik nagy sikere tette lehetővé számukra, hogy a világ minden pontján jól ismert hálózatot építsenek ki.

Büszkék vagyunk rá, hogy Magyarországon a Naviter Kft. a Seldén Csoport hivatalos partnere lehet.

A SELDÉN és a FURLEX a Seldén Mast AB bejegyzett védjegyei.

www.seldenmast.com



A Naviter Kft. a Seldén és a Furlex márkák magyarországi hivatalos viszonteladója.

Kérdés esetén állunk rendelkezésedre:
e-mail: info@naviter.hu, tel.: + 36 30 385 3238

