

# FURLEX

*electric*



 **SELDÉN**

**Az erő, amire szükséged van -  
manuális FURLEX átalakítása**

 **SELDÉN**  
*for sailing*

## Az erő, amire szükséged van

A Furlex évtizedek óta megkönnyíti az életet a fedélzeten. Tudtad, hogy a legnagyobb darabszámban eladott vitorla betekerő a világon? Ha egyszer kipróbáltad, semmi másra nem vágysz majd Te sem! És most még könnyebbé teheted a manuális Furlexed használatát. Webshopunkban minden manuális Furlexhez találsz motort, mellyel az eddig manuális focok betekerőd varázsütésre elektromossá és gombokkal vezérelhetővé válik.



A Furlex Electricet újonnan komplett készletként is megvásárolhatod, de ha már rendelkezel manuális Furlexszel, akkor elegendő a RETROFIT kiegészítő készlet megvásárlása. Retrofit készlet kapható a harmadik generációhoz (200S-400S) vagy a negyedik generációhoz (204S-404S) is.

## Megbízható teljesítmény

A Furlex Electric lelke egy rendkívül hatékony 42 V-os villanymotor. A DC/DC átalakító (PSU, tápegység) a hajó 12V-os vagy 24V-os feszültségét 42V-ra alakítja át, ami lehetővé teszi vékony kábelek használatát, az egyszerű telepítést és a kompakt kialakítást. A motor egy önzáró csigakeréken keresztül forgatja a profilt 60 Nm (204E), 90 Nm (304E) és 135 Nm (404E) maximális nyomatékkal. Ezek a magas nyomatékszintek azt jelentik, hogy mindig bízatsz abban, hogy be tudod tekerni az orrvitorlát – még akkor is, ha az időjárási viszonyok alapján nem ezt érzed.

*Elektromos nagyvitorla / gross betekerő Furlex Electric-el kombinálva. Rugalmas, kényelmes és biztonságos.*



A motor normál terhelés mellett csak 10-25 ampert használ, és 25-30 másodpercbe telik a vitorla ki- és betekerése. Reffelt orrvitorlával történő vitorlázás esetén a csigahajtás mechanikus zárat biztosít. A véletlen túlterhelés elkerülése érdekében a rendszer beépített áramkorlátozóval is rendelkezik, amely a Furlex 204E, 304E és 404E típusokhoz igazodik. Ha úgy próbálsz meg betekerni a vitorlát, hogy előtte nem engeded ki, a forgatónyomaték azonnal a biztonságos szintre korlátozódik. Ez a biztonsági funkció néhány másodperccel a nyomógomb elengedése után automatikusan kikapcsol.

A vitorla áramkimaradás esetén is egyszerűen betekerhető manuálisan. Az alapfelszereltség része a vészhelyzeti végtelenített betekerőrendszer, amely mind a fedélzet feletti (on-deck), mind a fedélzet alatti (through-deck) betekerőkhöz használható. Opcióként ½"-os foglalattal ellátott kurbli is elérhető.



## On-deck vagy through-deck? Tiéd a választás!

A Furlex Electric RETROFIT készlete elérhető on-deck és through-deck kivitelben is.

Az eredetileg is through-deck kivitelként szerelt FURLEX rendszer legfőbb előnye a jobb teljesítmény, a hosszabb orrvitorla elsőlnék köszönhetően. A nagyobb hely az orrban pedig már csak a bónusz!



## Két sebességes funkció

Nyomj meg egy gombot, és alacsony sebességgel tekered a vitorlát, akár ki, akár be.

A sebesség megduplázásához a két gombot egyszerre nyomd!

## A technikai oldal

A 42 V-os szénkefe nélküli motor egy önzáró hajtóműhöz és egy acél/bronz csigahajtóműhöz csatlakozik, 122:1 áttételi arány mellett továbbítja a nyomatékot a forstag profilhoz (40:1 vérszelyzeti furing).

A motor és az elsődleges hajtómű egy hermetikusan zárt belső, olajos rendszerben helyezkedik el.

Az összeszerelés során minden egység terheléspróbának van kitéve. Mindez kompakt kialakítást, rendkívül hatékony sebességváltást és hiba nélküli működést tesz lehetővé.



## Tuningold fel a manuális FURLEX-edet

A nyomógombos, elektromos működtetés egyszerűen elérhető mindazok számára, akik már rendelkeznek manuális Furlex 200S, 300S vagy 400S vitorla betekerővel (gyártási év 1997-2015), vagy a jelenleg is elérhető 204S, 304S vagy 404S manuális vitorla betekerővel.

A betekerő kötél, a dob és a kötélvédő szerelvény egyszerűen kicserélhető egy elektromos Furlex motoregységgel. Nincs szükség vitorlaátalakításra sem, mivel a meglévő vitorla hosszát a változás nem érinti.

### Furlex 200S-400S átalakítása elektromos Furlex-é



### Furlex 204S-404S átalakítása elektromos Furlex-é



## Furlex Electric specifikáció

Típus	Forstag diameter mm	L mm	HW m m	W2 mm	D2 m m	H2 m m
204E	Ø 6	180	175	12	Ø 10	-16
	Ø 7	180	175	14	Ø 12	-16
	Ø 8	183	175	14	Ø 14	-7
304E	Ø 8	192	175	14	Ø 14	23
	Ø 10	191	175	16	Ø 16	21,5
404E	Ø 12	285	220	21	Ø 19	65
	Ø 14	290	220	23	Ø 22	85

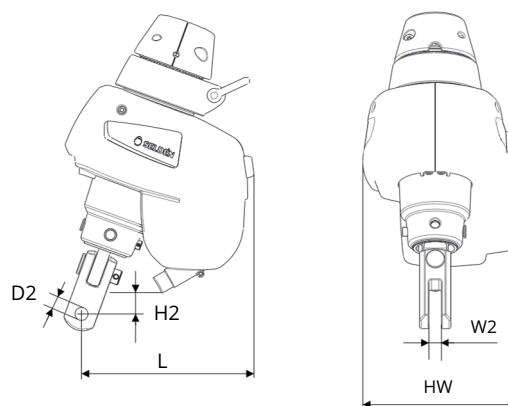

## Control pack tartalma:

Motorvezérlőegység (MCU), nyomógombok, SEL-Bus kábelek és csatlakozó.

A Seldén tápegységhez és a SEL-Bus rendszerhez további alkatrészek szükségesek, melyek kiválasztásában mi segítünk Neked!

Típus	Forstag diameter mm	Retro-fit telepítőkészlet control pack nélkül		Control pack cikkszáma
		Type S → E Cikkszám 12V/24V	Type TD → TDE Cikkszám 12V/24V	
200	6	549-601-200	549-601-225	For Genoa: 532-815-60
	7	549-601-205	549-601-225	For Cutter: 532-815-61
	8	549-601-210	549-601-225	
204	6	549-601-250	549-601-275	With buttons excluded: 532-815-62
	7	549-601-255	549-601-275	
	8	549-601-260	549-601-275	
300	8	549-601-215	549-601-240	For Genoa: 532-815-63
	10	549-601-220	549-601-240	For Cutter: 532-815-64
304	8	549-601-265	549-601-290	With buttons excluded: 532-815-65
	10	549-601-270	549-601-290	
400	12	549-632-215	549-632-240	For Genoa: 532-815-66
	14	549-632-220	549-632-240	For Cutter: 532-815-67
404	12	549-632-265	549-632-290	Buttons excluded: 532-815-68
	14	549-632-270	549-632-290	

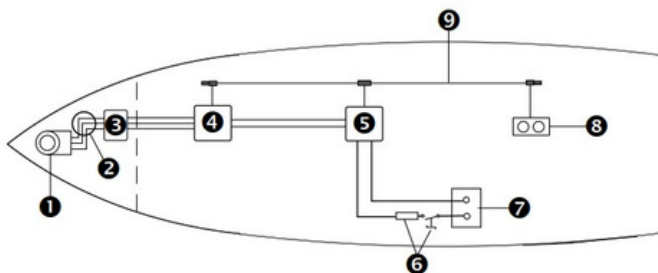

- |                        |                          |                       |
|------------------------|--------------------------|-----------------------|
| 1. Furlex Electric     | 4. Motorvezérlőegység    | 7. Akkumulátor 12/24V |
| 2. Deck csatlakozó     | 5. PSU / tápegység       | 8. Nyomógombok        |
| 3. Csatlakoztató doboz | 6. Főkapcsoló/biztosíték | 9. SEL-Bus system     |

Választható tételek	Cikkszám
kurbli (1/2"-os aljzat)	533-922

### csavarodásmentes hosszabbító elem

ø6/7 mm, L=90 mm	517-115-01
ø8/10 mm, L=130 mm	517-116-01
ø12 mm, L=190 mm	517-117-01
ø14 mm, L=190 mm	517-118-01

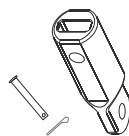

# DINGIKKEELBOATOKYACHTOK

A svéd Seldén Csoport a világ vezető karbon és alumínium árbóc és merevítőrendszer gyártója.

Jól ismert márkái a Seldén és a Furlex. Megbízható termékeik nagy sikere tette lehetővé számukra, hogy a világ minden pontján jól ismert hálózatot építsenek ki.

Büszkék vagyunk rá, hogy Magyarországon a Naviter Kft. a Seldén Csoport hivatalos partnere lehet.

A SELDÉN és a FURLEX a Seldén Mast AB bejegyzett védjegyei.

[www.seldenmast.com](http://www.seldenmast.com)



A Naviter Kft. a Seldén és a Furlex márkák magyarországi hivatalos viszonteladója.

Kérdés esetén állunk rendelkezésedre:  
e-mail: [info@naviter.hu](mailto:info@naviter.hu), tel.: + 36 30 385 3238

