

E40i

Elektromos

csörlő



 **SELDÉN**
for sailing

E40i - a könnyen felszerelhető elektromos csörlő

A csörlők szokásos helye a kabintető, ahol a reff-, felhúzó-, és élállító köteleket is kezelheted. Az E40i csörlő helykihasználása miatt nem kell aggódnod!

A csörlő borítása az elektromos motor köré épül fel, így a motor teljesen integrált a csörlődobba. Csak a dob alján kinyúló három vékony kábelt kell átvezetned a kabintetőn vagy a fedélzeten. Nincsenek nagy kivágások, nincs külső motor vagy különálló sebességváltó. Ez pedig a kompromisszumok nélküli belmagasságot jelenti a hajód belsejében.

A csörlőzés többé nem lesz küzdelem. Az önzáró funkció és a 3 sebességű működés ideálissá teszi az E40i-t minden olyan kötél kezeléséhez, ahol szükség van a sebesség és a finomhangolás kombinációjára.

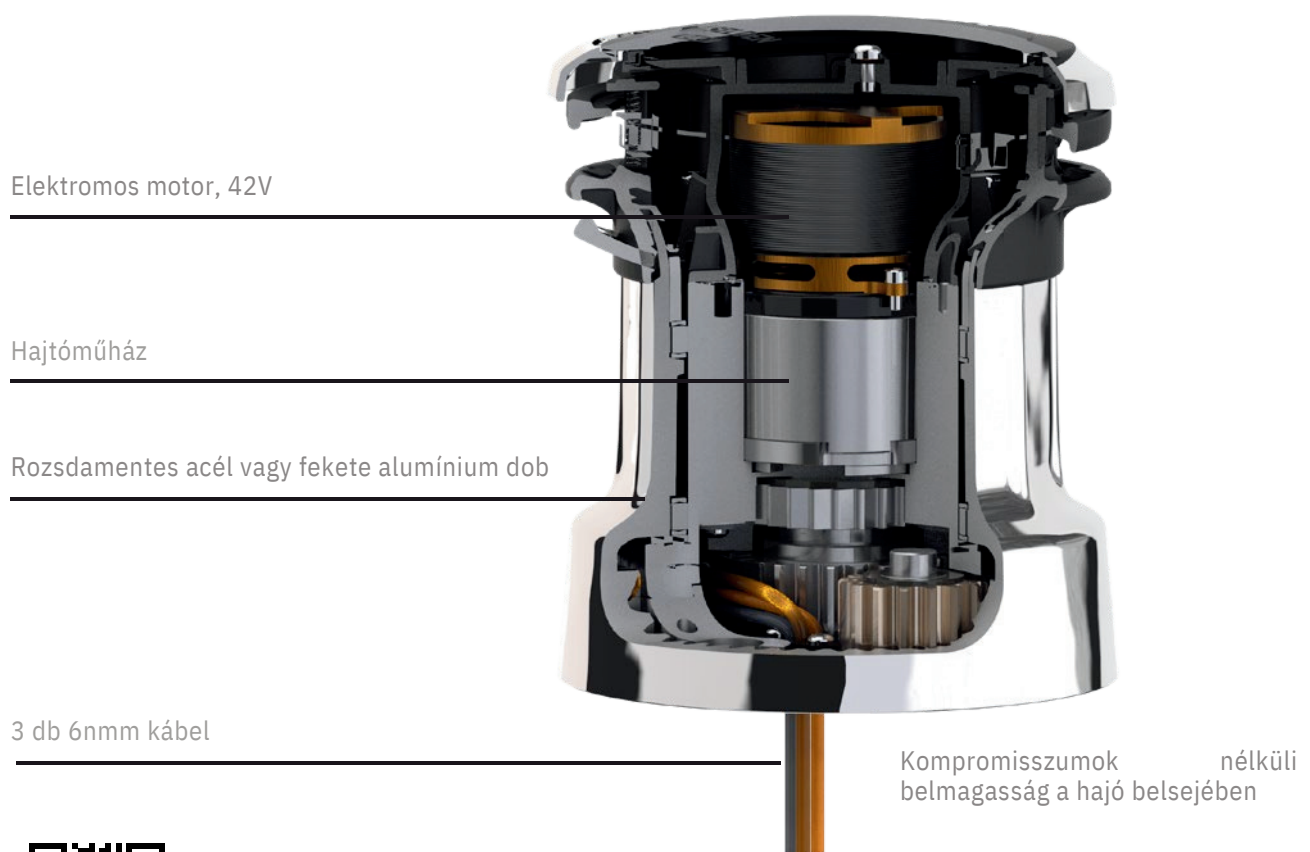

Nézd meg a Synchronized Main Furling (SMF) rendszert

Az E40i tápellátását a Seldén PSU-ja (12/24V-ot 42V-ra konvertáló tápegység) és a hozzá tartozó SEL-Bus (intelligens kommunikációs rendszer) biztosítja, melyek hatékony és kompakt kialakítást tesznek lehetővé. Az E40i és a Seldén elektromos nagyvitorla betekerőjének összjátéka alkotja a Seldén által kifejlesztett zseniális SMF (Synchronized Main Furling) rendszert. Csak nyomj meg egy gombot és az E40i megfeszíti a nagyvitorla alsóélét miközben az árbócmotor kibontja a nagyvitorlát.



Art. No.	E40i
471-540-10	Rozsdamentes acél
471-540-20	Aluminium dob



TECHNICAL SPECIFICATION

Alap átmérő, \varnothing mm	167
Dob átmérője, \varnothing mm	128
Magasság, mm	198
Súly, kg	Stainless: 9,1 Aluminium: 6,8
Kötél bemeneti magassága, mm	60
Kötél bemeneti szöge	5-10°

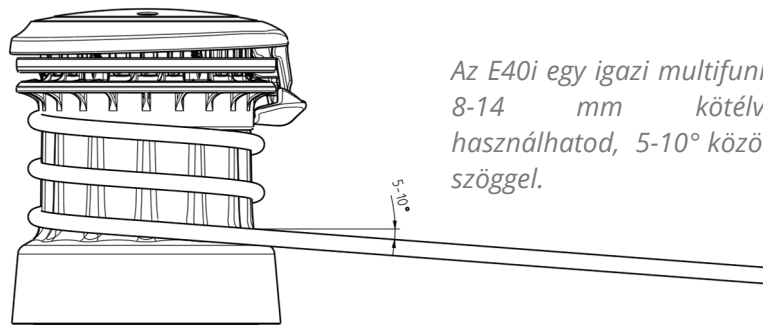

Az E40i egy igazi multifunkciós csörlő. 8-14 mm kötélvastagsággal használható, 5-10° közötti bemeneti szöggel.

Sebességek	3 sebességes
Kötél sebessége, m/min	legnagyobb sebesség: 17 Közepes sebesség: 11 Alacsony sebesség: 6,5
Kötél mérete, \varnothing mm	8-14
Teljesítmény W	1200
Kábel mérete, mm ²	6
Feszültség, V	42

DINGIKKEELBOATOKYACHTOK

A svéd Seldén Csoport a világ vezető karbon és alumínium árbóc és merevítőrendszer gyártója.

Jól ismert márkái a Seldén és a Furlex. Megbízható termékeik nagy sikere tette lehetővé számukra, hogy a világ minden pontján jól ismert hálózatot építsenek ki.

Büszkék vagyunk rá, hogy Magyarországon a Naviter Kft. a Seldén Csoport hivatalos partnere lehet.

A SELDÉN és a FURLEX a Seldén Mast AB bejegyzett védjegyei.

www.seldenmast.com

www.naviter.hu



A Naviter Kft. a Seldén és a Furlex márkák magyarországi hivatalos viszonteladója.

Kérdés esetén állunk rendelkezésedre:
e-mail: info@naviter.hu, tel.: + 36 30 385 3238

